



Oświetlenie LED Hal i Magazynów

Oprawa LED HD HB UFO



Najważniejsze cechy produktu:



CHARAKTERYSTYKA PRODUKTU

Oprawa oświetleniowa LED HD HB UFO.

Obudowa wykonana jest z najwyższej jakości materiałów Anodowany profil aluminiowy pełni funkcję radiatora. Dyfuzor wykonany jest ze szkła hartowanego (opcjonalnie PC) o kącie rozsyłu 120°. Zasilacz najwyższej klasy firmy Mean Well wewnątrz obudowy. Posiada funkcję sterowania 1-10V, współpracującą z czujnikami ruchu lub natężenia światła. Produkt do zastosowań profesjonalnych. Ze względu na budowę modułarną możliwa jest wymiana poszczególnych elementów oprawy.

PARAMETRY TECHNICZNE

Model									
HD HB UFO 100W	100 W	13000 lm	5000 K	120°	95-265 V	≥ 80	> 0.95	ALU / GLASS	-20°C – 60°C
HD HB UFO 150W	150 W	19500 lm	5000 K	120°	95-265 V	≥ 80	> 0.95	ALU / GLASS	-20°C – 60°C
HD HB UFO 200W	200 W	26000 lm	5000 K	120°	95-265 V	≥ 80	> 0.95	ALU / GLASS	-20°C – 60°C

WYMIARY



D 400 x 209 mm

ZASTOSOWANIE



RYSUNEK TECHNICZNY

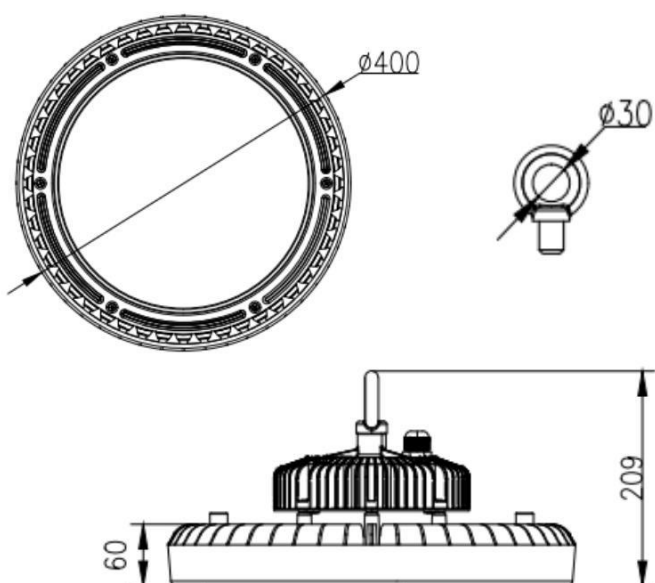

KRZYWA FOTOMETRYCZNA

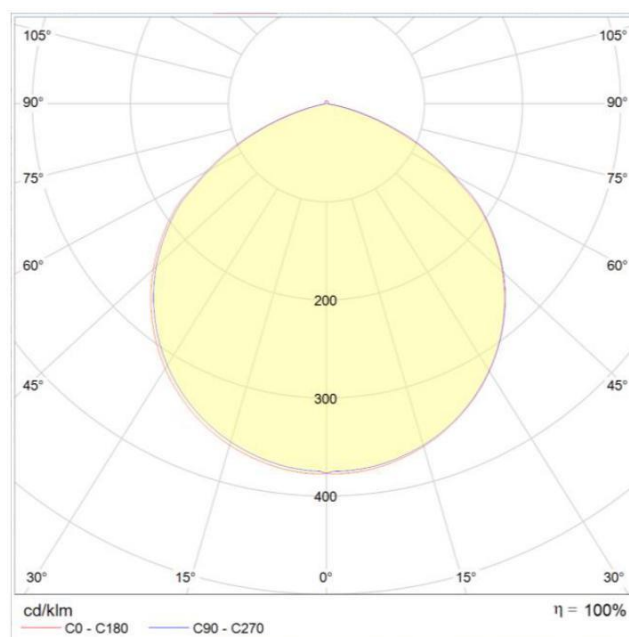

OSZCZĘDNOŚĆ

Lampa Metalohalogenkowa **400W**



Lampa LED HD HB UFO **200 W**



Lampa Metalohalogenkowa **250W**



Lampa LED HD HB UFO **100, 150 W**

ZAPRASZAMY DO KONTAKTU



▶ **MiniWatt Sp. z o.o.**
PL 43-300 Bielsko-Biała
ul. Grażyńskiego 12
T. +48 32 207 23 16
F. +48 32 251 84 64
NIP: 5472155327

KRS: 0000572947
REGON: 362182549
Bank Pekao S.A.
PLN 97 1240 2959 1111 0010 6399 0628
EUR 89 1240 2959 1978 0010 6400 8047
Wysokość kapitału zakładowego 5.000 PLN

▶ miniwatt.pl